



LINIA

Minicomfort / SYSTEM

SYSTEM

COMFORT 18

SEVROLL®

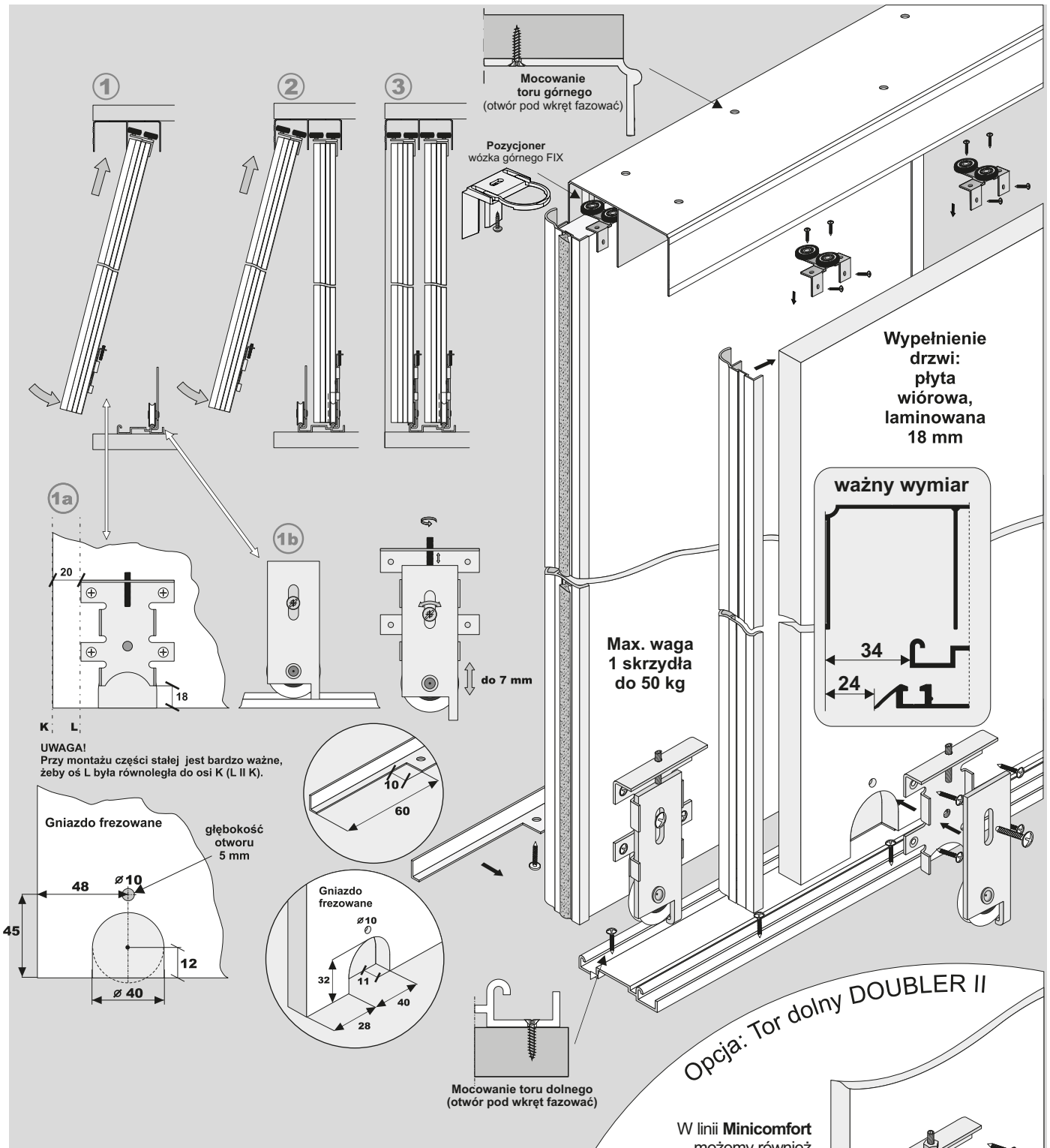

ELEMENTY SKŁADOWE

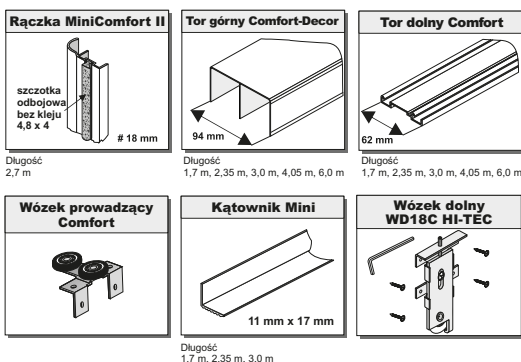

W linii **Minicomfort** możemy również zastosować tor dolny **Doubler II** z zaślepką wraz z wózkiem dolnym **WD18V HI-TEC**. Wylczenia nie ulegają zmianie.

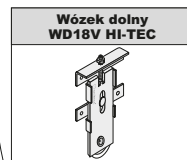

Stoper **HI-TEC**

Mocowanie toru dolnego



LINIA

Minicomfort / SYSTEM

SYSTEM

COMFORT 18



Światło otworu

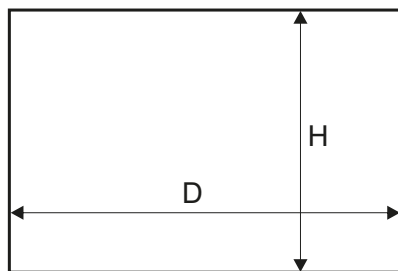

Długość rączki = wysokość skrzydła drzwi

wysokość skrzydła drzwi - h	$h = H - 42 \text{ mm}$	
wysokość skrzydła drzwi przy montażu samodomykaczy	Mini SV25/40/60, SV-25/50	$h = H - 42 \text{ mm}$
	Top SV60/80, Central SV25/40	$h = H - 44 \text{ mm}$
wysokość płyty - hp	$hp = h - 2 \text{ mm}$	
szerokość skrzydła drzwi - d	$d = (D - 3 \text{ mm} + Z) : N$	
szerokość płyty #18 - dp	$dp = d - 7 \text{ mm}$	
długość kątownika mini - dk	wyznaczamy po złożeniu skrzydła	

ilość skrzydeł - N	2	3	4	5
szerokość zakładki - Z	20 mm	40 mm	60 mm	80 mm

fasada - 4 skrzydła	
	$d = (D - 3 + 60) : 4$
	$d = (D : 2 + 17) : 2$

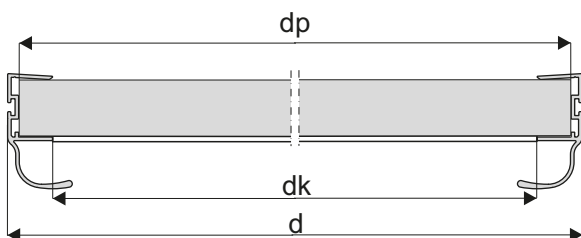
**UWAGA!**

Rączka powinna być o 2 mm dłuższa od wymiaru wysokości płyty.

- Przy nabijaniu rączek nie należy dodatkowo stosować kleju montażowego.

Sposób montażu rączki i wózka prowadzącego z płytą # 18 mm.

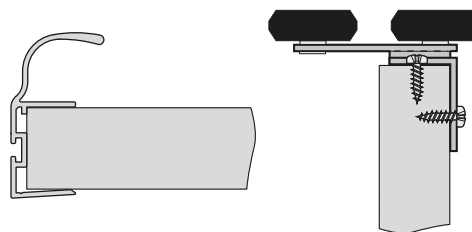

Sposób montażu kątownika „Mini” 11 mm x 17 mm.

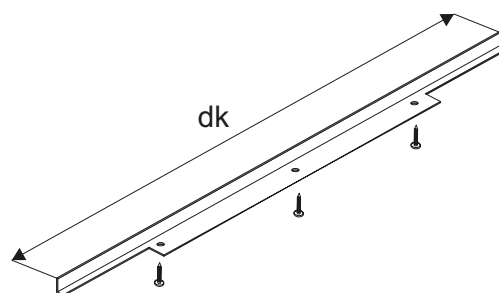
**OSTRZEŻENIE**

SEVROLL nie ponosi odpowiedzialności za odkształcenia profili spowodowane odkształcaniem się płyty (w wyniku jej złej jakości, złego składowania, przechowywania w nieodpowiedniej wilgotności).

UWAGA!

Zdejmij folię zabezpieczającą z elementów aluminiowych (rączek, torów, łączników, itp.) przed ich docięciem pod dany wymiar. Zdjęcie folii pozwoli stwierdzić ewentualne wady jakościowe (np. zarysowania).