



LINIA

Prosper II / SYSTEM

SYSTEM

MAXIM 18 Board



## Kolejność montażu skrzydeł drzwi

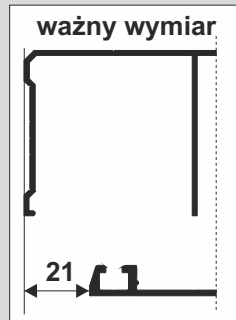
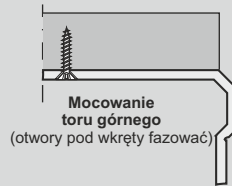
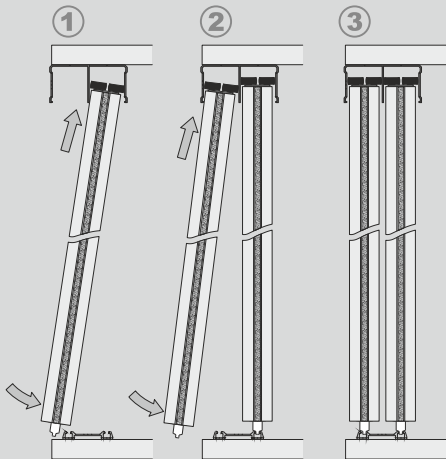

Ø4 x 30

Wypełnienie drzwi:  
płyta wiórowa,  
laminowana  
18 mm

Max. waga  
1 skrzydła  
do 50 kg

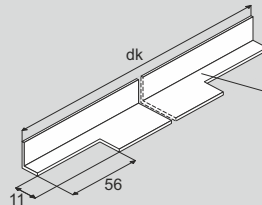
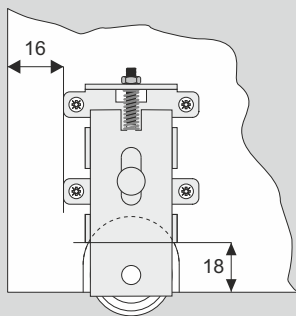
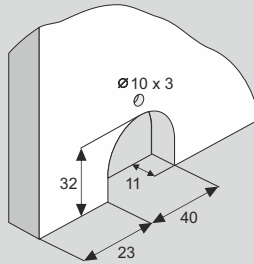
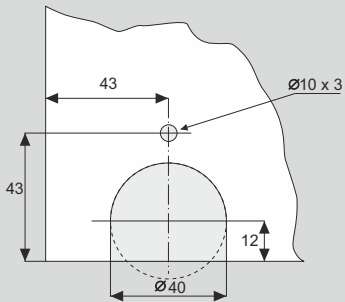

Stoper wsunąć do toru przed jego przykręceniem

Otwory Ø 3 mm nie wymagają fazowania

## ELEMENTY SKŁADOWE

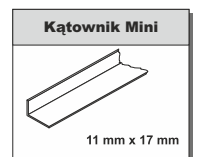
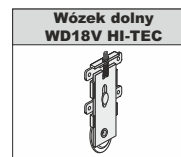
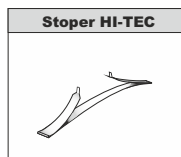
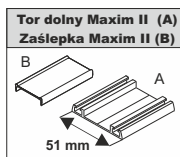
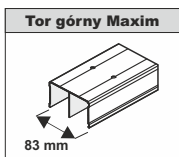



LINIA

Prosper II

SYSTEM

MAXIM 18 Board



SEVROLL®

## Światło otworu

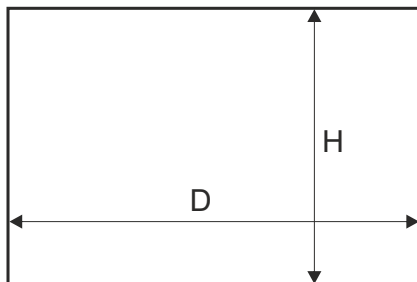

Długość rączki = wysokość skrzydła drzwi

## wypełnienie skrzydła - płyta #18 mm

wysokość skrzydła drzwi - h	$h = H - 40 \text{ mm}$	
<b>wysokość skrzydła drzwi przy montażu samodomykaczy</b>	Mini SV25/40/60, SV-25/50	$h = H - 40 \text{ mm}$
	Top SV60/80, Central SV25/40	$h = H - 44 \text{ mm}$
wysokość płyty - hp	$hp = h - 2 \text{ mm}$	
szerokość skrzydła drzwi - d	$d = (D - 3 \text{ mm} + Z) : N$	
szerokość płyty - dp	$dp = d - 31 \text{ mm}$	
długość kątownika mini - dk	wyznaczamy po złożeniu skrzydła	

ilość skrzydeł - N	2	3	4	5
szerokość zakładki - Z	25 mm	50 mm	75 mm	100 mm

fasada - 4 skrzydła	
	$d = (D - 3 + 75) : 4$
	$d = (D : 2 + 22) : 2$

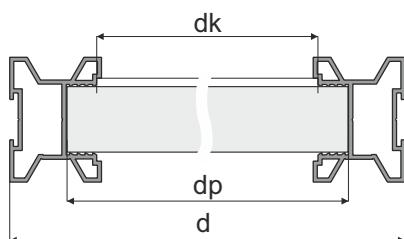
**UWAGA!**

Rączka powinna być o 2 mm dłuższa od wymiaru wysokości płyty.

- Przy nabijaniu rączek nie należy dodatkowo stosować kleju montażowego.
- Nabitą rączkę przykręcić do płyty wkrętami zgodnie z instrukcją

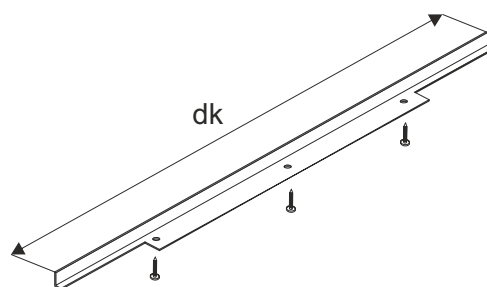
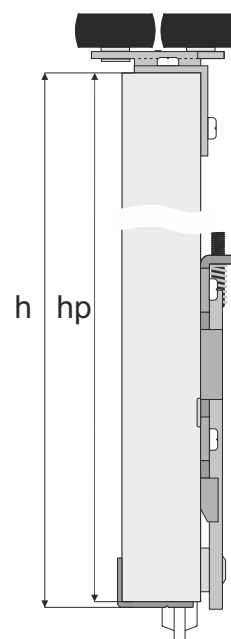
**OSTRZEŻENIE**

SEVROLL nie ponosi odpowiedzialności za odkształcenia profili spowodowane odkształcaniem się płyty (w wyniku jej złej jakości, złego składowania, przechowywania w nieodpowiedniej wilgotności).

**UWAGA!**

Zdejmij folię zabezpieczającą z elementów aluminiowych (rączek, torów, łączników, itp.) przed ich docięciem pod dany wymiar. Zdjęcie folii pozwoli stwierdzić ewentualne wady jakościowe (np. zarysowania).