



LINIA

Romeo

SYSTEM

EXCLUSIVE 10

SEVROLL®

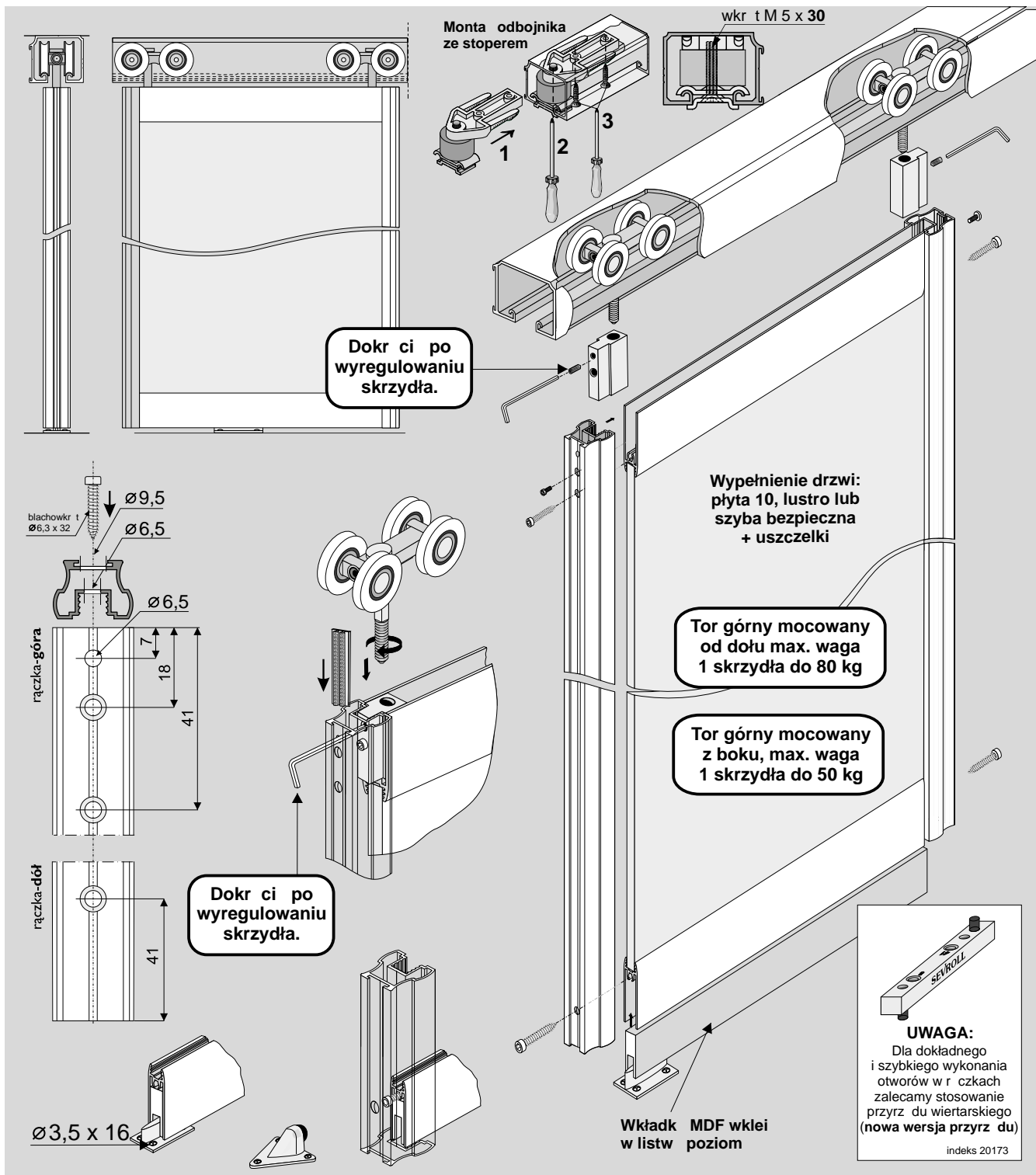

ELEMENTY SKŁADOWE

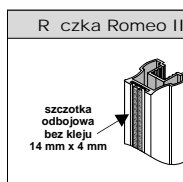

Długo 2,7 m

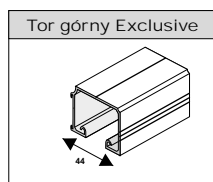

Długo 1,2 m, 1,8 m, 3,0 m, 3,6 m

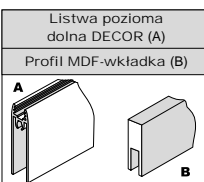

Długo A 1,7 m, 2,35 m, 3,0 m, 6,0 m

Długo B 2,8 m



Przy zakupie poszczególnych elementów do monta u nale y pami ta o blachowkr tach (4 szt. / 1 skrzydło), a w przypadku drzwi z szyb lub lustrem – dodatkowo o uszczelkach.



LINIA

Romeo

SYSTEM

EXCLUSIVE 10

SEVROLL®

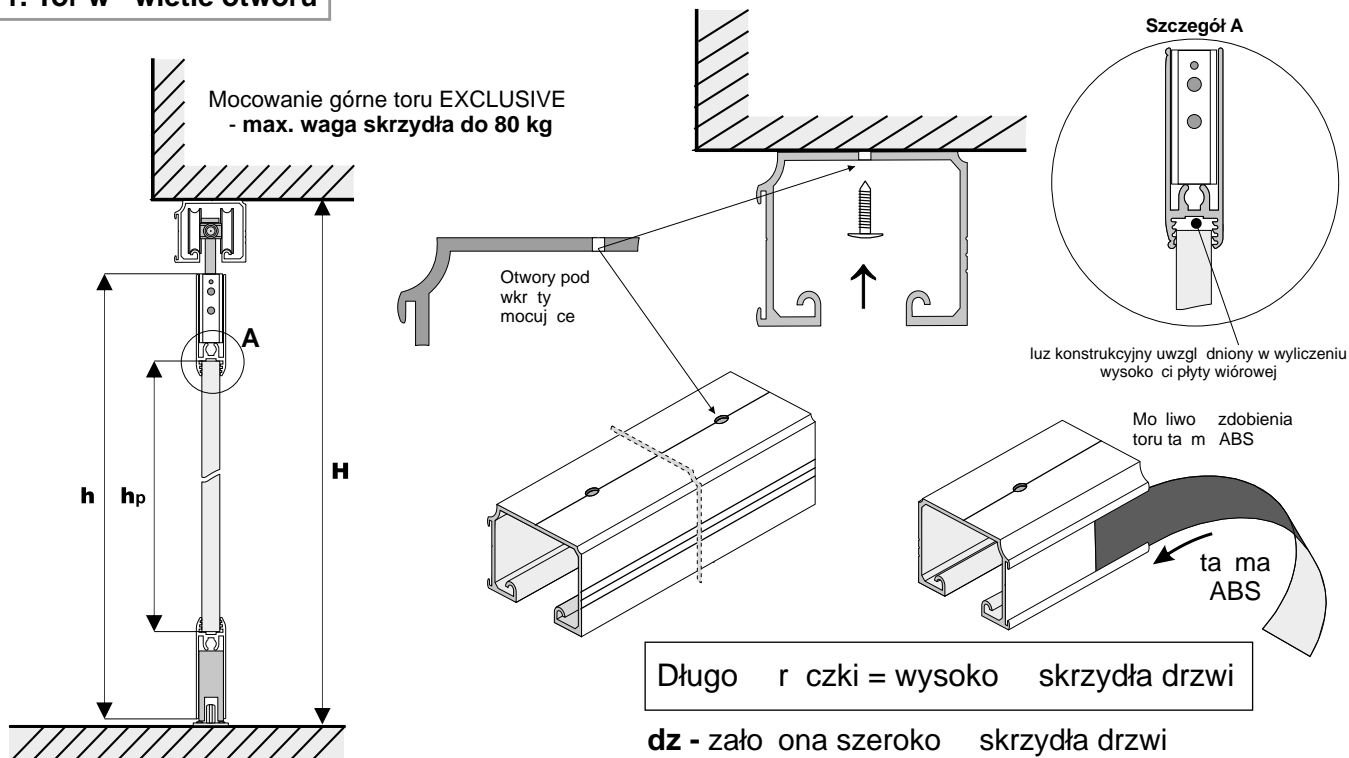
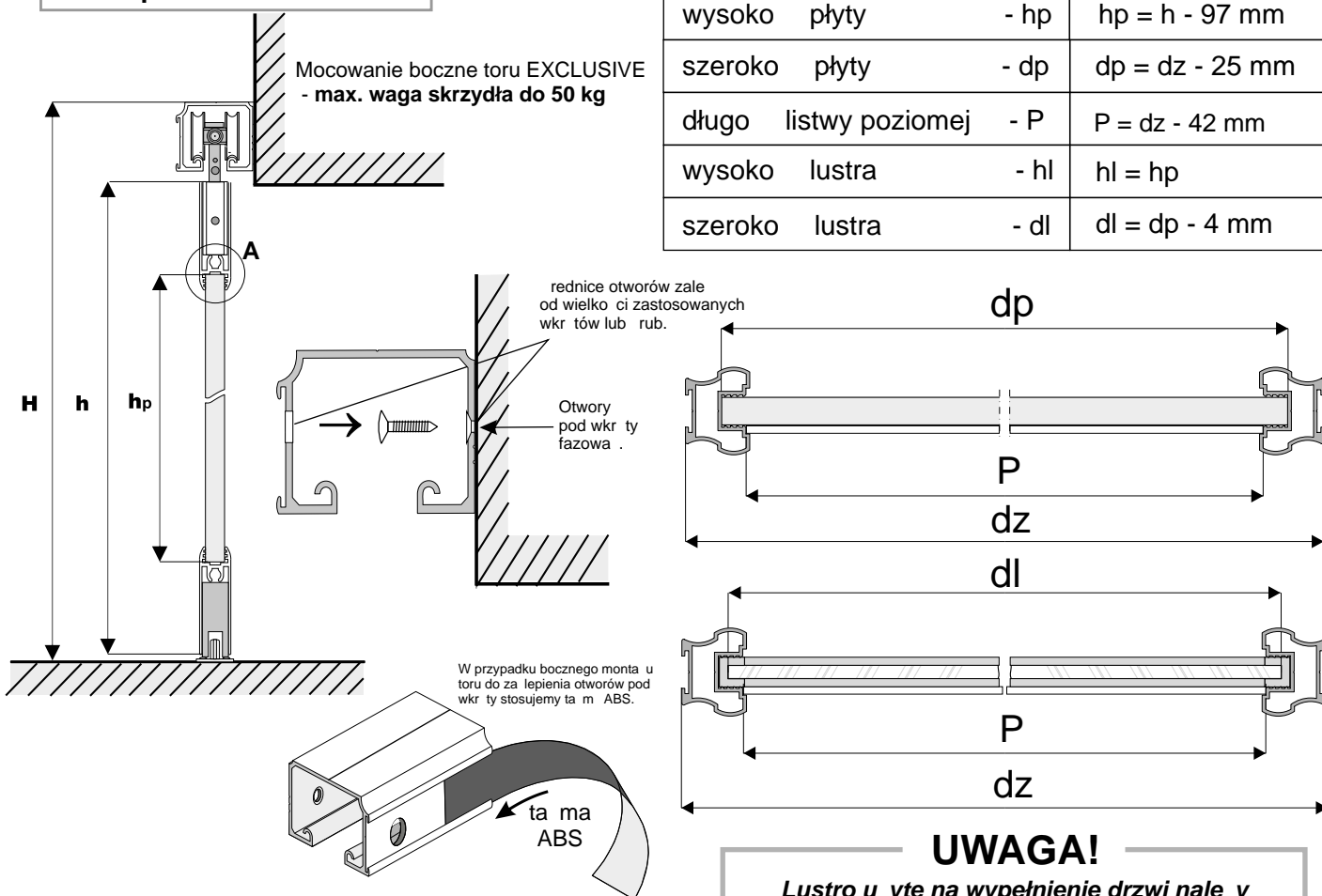
1. Tor w wietle otworu**2. Tor poza wiatłem otworu****UWAGA!**

W przypadku gdy po zamontowaniu toru nie będzie miejsca do wprowadzenia wózków w tor, należy je wprowadzić przed przykręceniu toru.

UWAGA!

Lustra u yte na wypełnienie drzwi nale y zabezpieczy foli ochronn . Szyba bezpieczna to szyba klejona obustronnie gładka . Do lustra i szyby stosowa uszczelk .

UWAGA!

Zdejmij foli zabezpieczaj c z elementów aluminiowych (r czek, torów, ł czników, itp.) przed ich doci ciem pod dany wymiar. Zdj cie folii pozwoli stwierdzi ewentualne wady jako ciowe (np. zarysowania).