



LINIA

DS UNICOMFORT

SYSTEM

DS EXCLUSIVE



SEVROLL®

Zachowaj kolejno monta u.

- 1 2 3 4

dla ka dego z elementów

- A B C

oraz profili

- I II

FRONT SZAFY

Otwory mocuj ce tor górný nale y wykona w odleglo ci 26 mm do frontowej kraw dzi szafy.

Mocowanie toru górnego. Otwory pod wkr ty mocuj ce tor górný nale y fazowa .

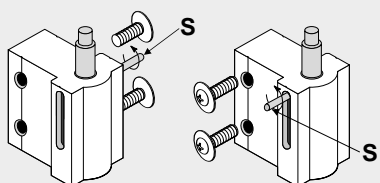
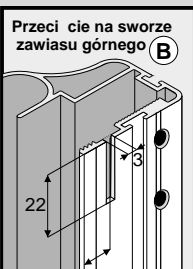

Zawias górný w lewym skrzydle drzwi

Zawias górný w prawym skrzydle drzwi

UWAGA!!!

Zawias górný mo e by mocowany w lewym lub prawym skrzydle drzwi, po odpowiednim przeło eniu sworznia (S).

Aby odpowiednio przeło y sworze zawiasu górnego S nale y odkr ci sworze , a nast pnie wkr ci z przeciwnej strony korpusu.

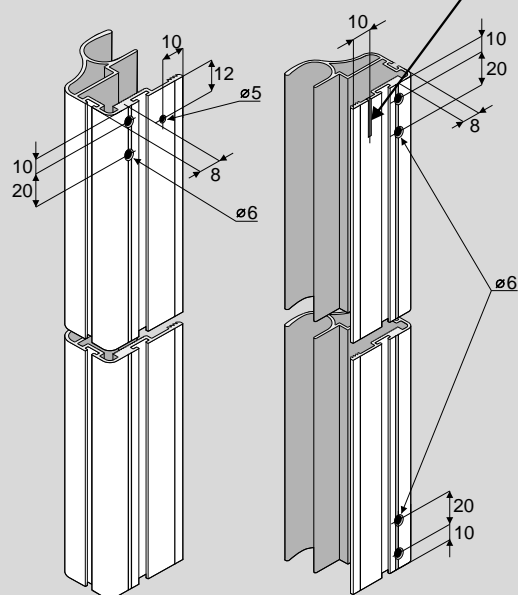

Rozstaw otworów do mocowania wózka A

Rozstaw otworów do mocowania zawiasu górnego B i zawiasu dolnego C

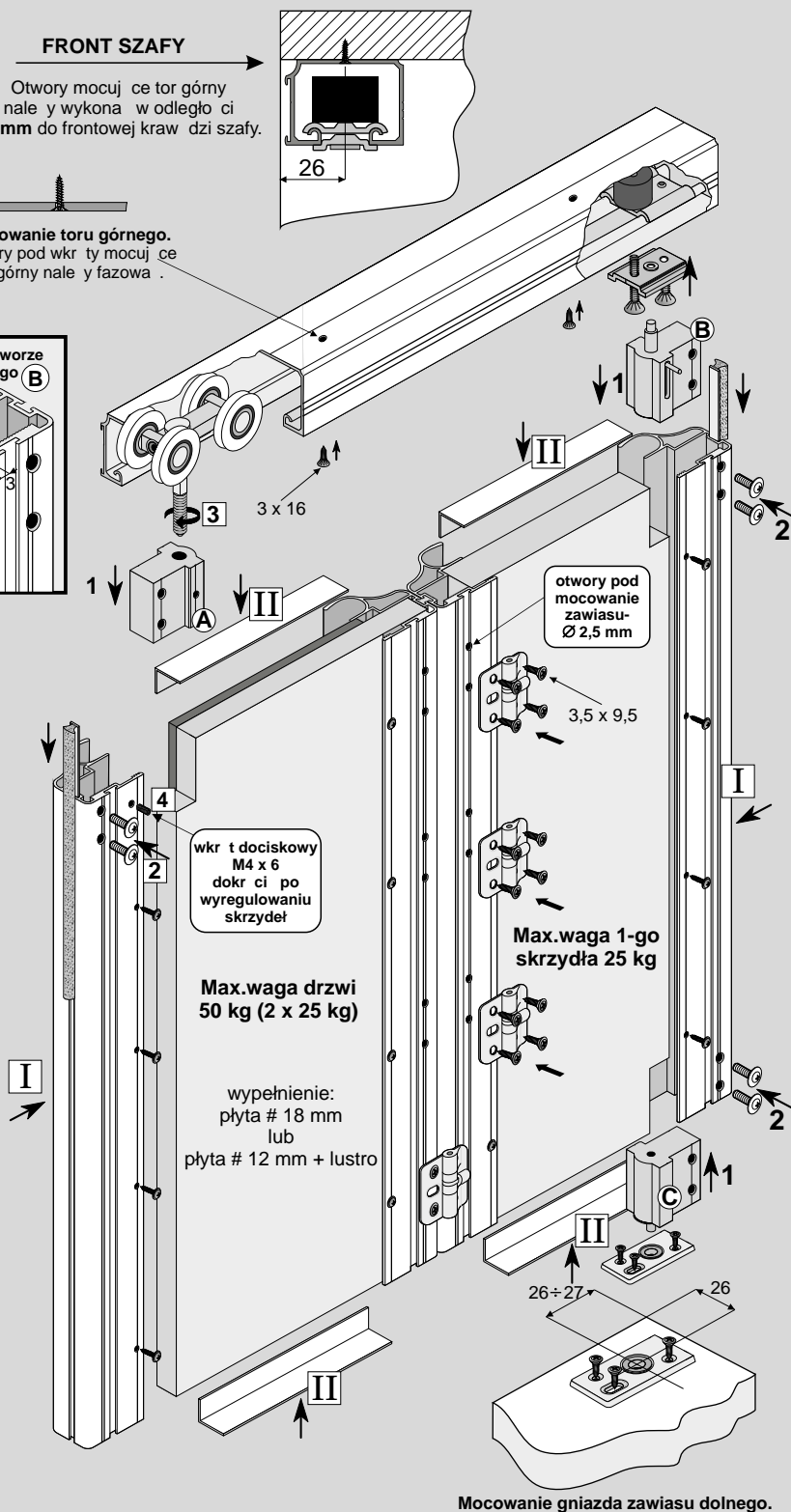

ELEMENTY SKŁADOWE



Długo 2,7 m



Długo 1,2 m, 1,8 m, 3,0 m, 3,6 m

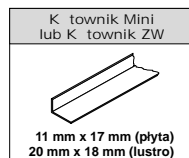

Długo 1,7 m, 2,35 m, 3,0 m

Zestaw do drzwi składanych ZSE18 PLUS Unicomfort

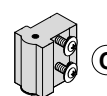
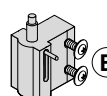
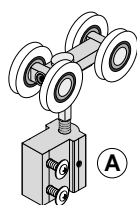

- blachowkr t 3,5 x 9,5 (zawias spr ynowy) -16 szt.
- wkr t docisk. M4 x 6 - 1 szt.
- wkr t 2,5 x 16 (r czki) -16 szt.
- wkr t 3,5 x 16 (gniazdo zaw.dolnego) - 3 szt.
- wkr t 3 x 16 (tory) - 6 szt.
- kluczyk imbusowy 2 - 1 szt.





LINIA

DS UNICOMFORT

SYSTEM

DS EXCLUSIVE



SEVROLL®

wiatło otworu

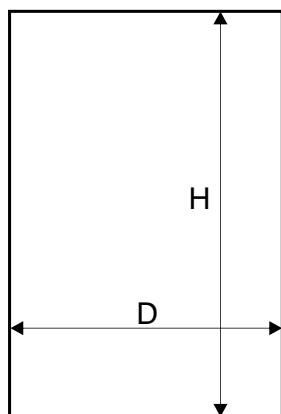

Długo r czki = wysoko skrzydła drzwi = h

wysoko skrzydła drzwi - h	$h = H - 46 \text{ mm}$
wysoko płyty - hp	$hp = h - 3 \text{ mm}$
szeroko skrzydła drzwi - d	$d = (D - 8 \text{ mm}) : 2$
szeroko płyty # 12 mm - dp ₁₂	$dp_{12} = d - 7 \text{ mm}$
szeroko płyty # 18 mm - dp ₁₈	$dp_{18} = d - 40 \text{ mm}$
długo k townika* - Pw	wyznaczamy po złożeniu skrzydła

* - przy skrzydłach drzwi z płyty, stosowa k townik MINI
 - przy skrzydłach drzwi z lustrem, stosowa k townik ZW 20 x 18

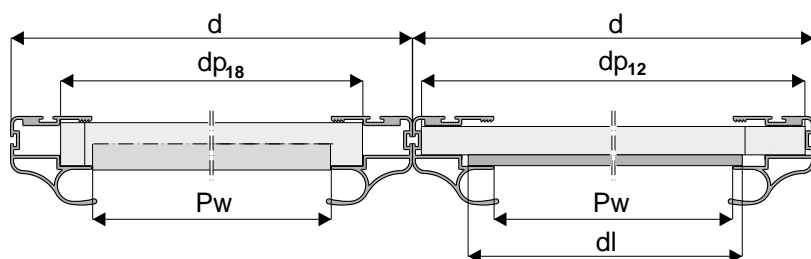

Klej montowy (stosowa przy wypełnieniu z lustrem).

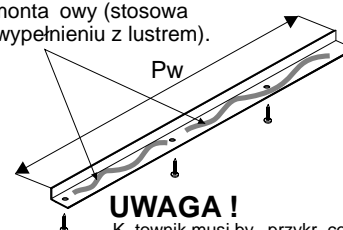
**UWAGA!**

K townik musi by przykr cony do płyty minimum trzema wkr tami Ø 3 x 25.

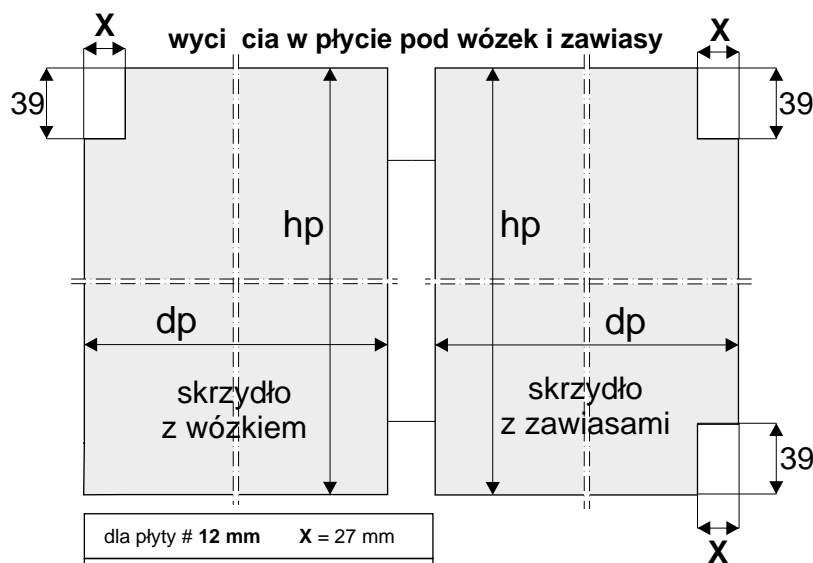

dla płyty # 12 mm X = 27 mm

dla płyty # 18 mm X = 10 mm

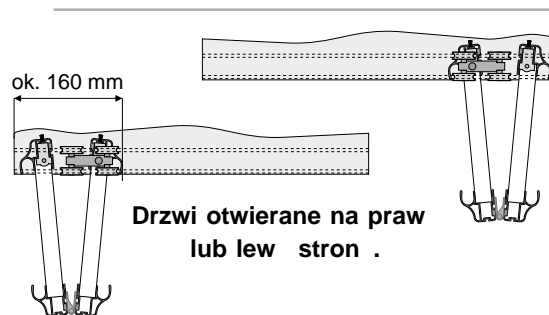

Drzwi otwierane na praw lub lew stron .

Do zabudowy z czterema skrzydłami nale y u y dwóch zestawów

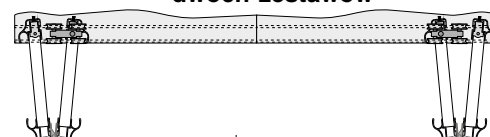
**wymiary lustra**

wysoko lustra - hl = hp - 4 mm
szeroko lustra - dl = dp ₁₂ - 47 mm

UWAGA:

przed naklejeniem ta my dwustronnej, powierzchnie styku płyty z lustrem nale y odłtu ci .

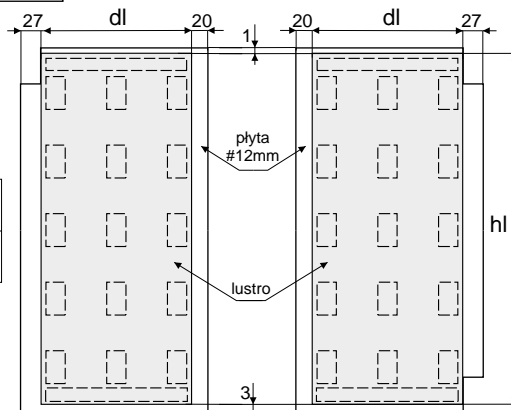

Linia przerywaną zaznaczono miejsca przyklejenia taśmy dwustronnej.

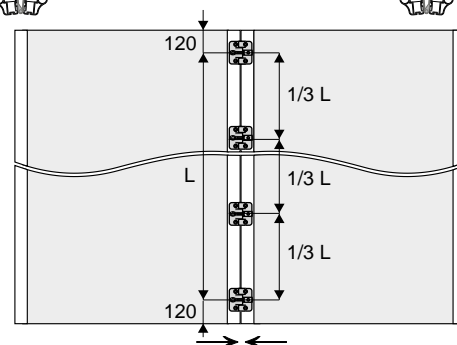

Przy przykr caniu zawiasów skrzydła drzwi powinny do siebie dolega .
 Mi dzy r czkami przylegaj cymi do siebie nie stosowa szczotki odbojowej!

UWAGA!

Zdejmij foli zabezpieczaj c z elementów aluminiowych (r czek, torów, ł czników, itp.) przed ich doci ciem pod dany wymiar. Zdjęcie folii pozwoli stwierdzi ewentualne wady jako ciowe (np. zarysowania).