



LINIA

DS UNICOMFORT /

SYSTEM

DS EXCLUSIVE

SEVROLL

Zachowaj kolejność montażu.

- **1** **2** **3** **4**
- dla każdego z elementów
- A** **B** **C**
- oraz profili
- **I** **II**

FRONT SZAFY

Otwory mocujące tor górny należy wykonać w odległości 26 mm do frontowej krawędzi szafy

Mocowanie toru górnego. Otwory pod wkręty mocujące tor górny należy fazować

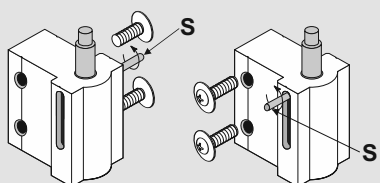
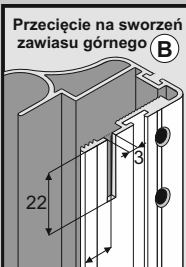

Zawias górny w lewym skrzydle drzwi

Zawias górny w prawym skrzydle drzwi

UWAGA!!!

Zawias górny może być mocowany w lewym lub prawym skrzydle drzwi, po odpowiednim przełożeniu sworzni (S).

Aby odpowiednio przełożyć sworznię zawiasu górnego S należy odkręcić sworznię, a następnie wkręcić z przeciwnej strony korpusu.

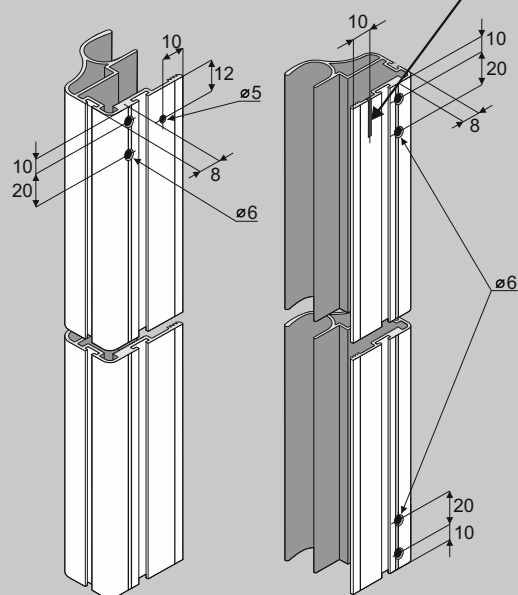

Rozstaw otworów do mocowania wózka (A)

Rozstaw otworów do mocowania zawiasu górnego (B) i zawiasu dolnego (C)

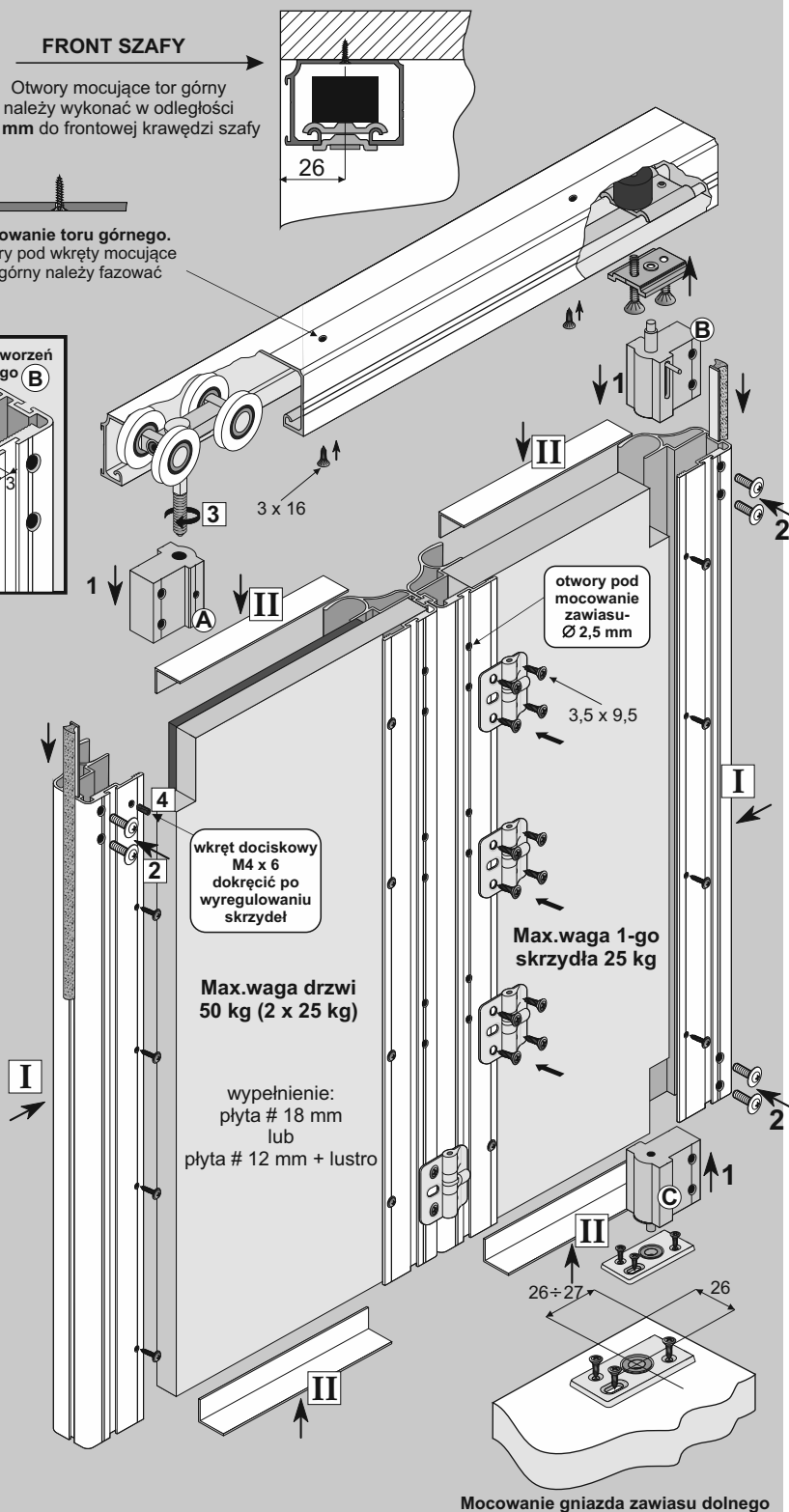

ELEMENTY SKŁADOWE

Rączka Unicomfort II

dł.: 2,70 m

szcztotka odbojowa bez kleju 4,8 mm x 6 mm

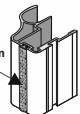

Tor górny Exclusive

dł.: 1,20 m, 1,80 m, 3,00 m, 3,60 m

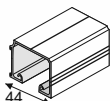

Kątownik MINI lub Kątownik ZW

dł.: 1,70 m, 2,35 m, 3,00 m

11 mm x 17 mm (płyta)
20 mm x 18 mm (lustro)

Zestaw do drzwi składanych ZSE-18 PLUS Unicomfort

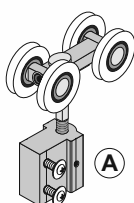

Wózek górny

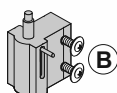

Zawias górny

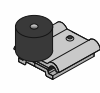

Gniazdo zawiasu górnego z odbojnikiem

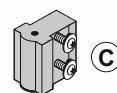

Zawias dolny



Gniazdo zawiasu dolnego



4x

Zawias sprężynowy

- blachowkręt 3,5 x 9,5 (zawias sprężynowy) -16 szt.
- wkręt docisk. M4 x 6 - 1 szt.
- wkręt 2,5 x 16 (rączki) -16 szt.
- wkręt 3,5 x 16 (gniazdo zaw. dolnego) - 3 szt.
- wkręt 3 x 16 (tory) - 6 szt.
- kluczyk imbusowy 2 - 1 szt.





LINIA

DS UNICOMFORT

SYSTEM

DS EXCLUSIVE

SEVROLL

Światło otworu

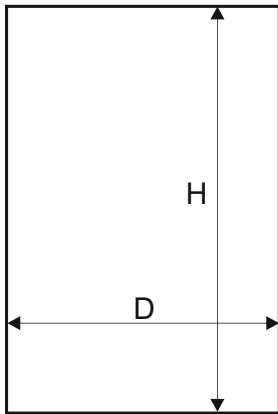

Długość rączki = wysokość skrzydła drzwi = h

wysokość skrzydła drzwi - h	$h = H - 46 \text{ mm}$
wysokość płyty - hp	$hp = h - 3 \text{ mm}$
szerokość skrzydła drzwi - d	$d = (D - 8 \text{ mm}) : 2$
szerokość płyty # 12 mm - dp ₁₂	$dp_{12} = d - 7 \text{ mm}$
szerokość płyty # 18 mm - dp ₁₈	$dp_{18} = d - 40 \text{ mm}$
długość kątownika* - Pw	wyznaczamy po złożeniu skrzydła

* - przy skrzydłach drzwi z płyty, stosować kątownik MINI 11 x 17
 - przy skrzydłach drzwi z lustrem, stosować kątownik ZW 20 x 18

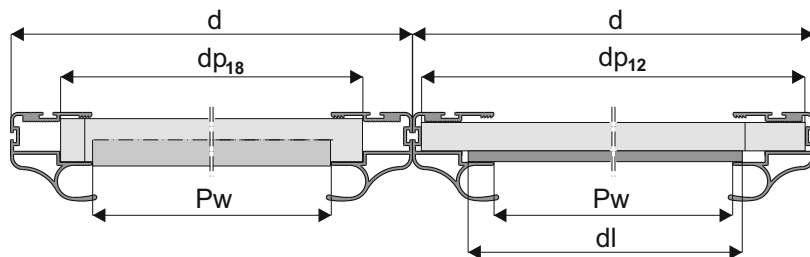

Klej montażowy (stosować przy wypełnieniu z lustrem)

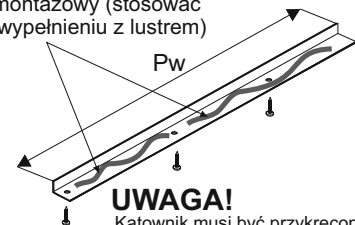
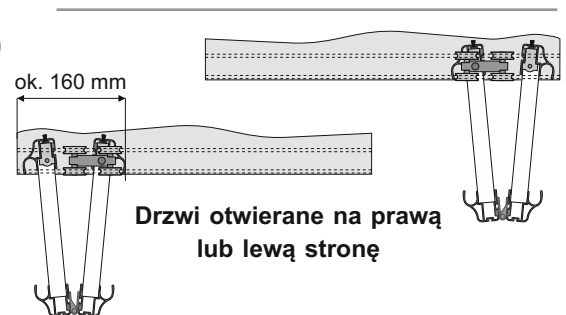
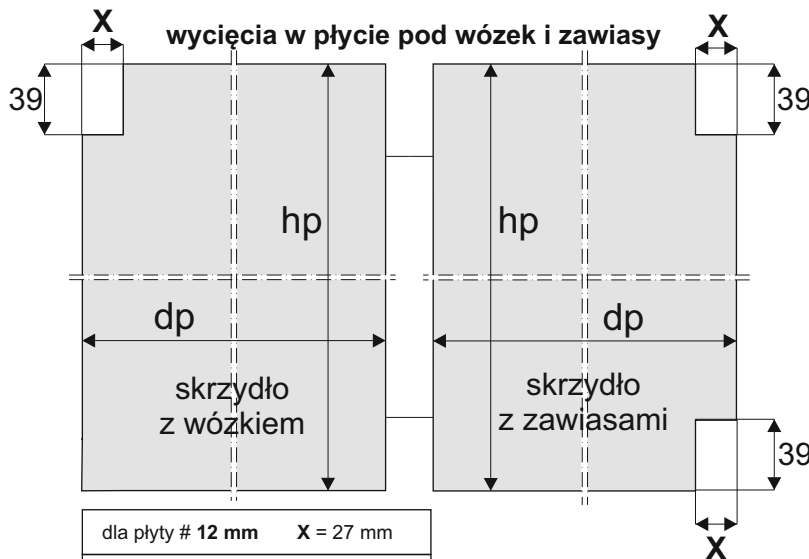
**UWAGA!**Kątownik musi być przykręcony do płyty minimum trzema wkrętami $\varnothing 3 \times 25$ 

Do zabudowy z czterema skrzydłami należy użyć dwóch zestawów

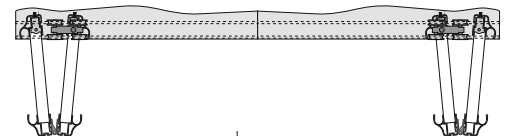
**wymiary lustra**

wysokość lustra - hl = hp - 4 mm

szerokość lustra - dl = dp₁₂ - 47 mm**UWAGA:**

przed naklejeniem taśmy dwustronnej, powierzchnie styku płyty z lustrem należy odtłuścić.

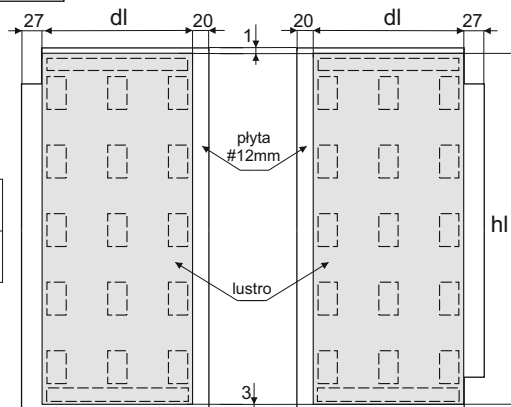

Linia przerywaną zaznaczono miejsca przyklejenia taśmy dwustronnej.

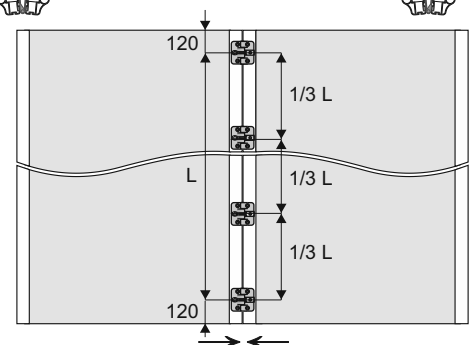

Przy przykręcaniu zawiasów skrzydła drzwi powinny do siebie przylegać. Między rączkami przylegającymi do siebie nie stosować szczotki odbojowej!

UWAGA!

Zdejmij folię zabezpieczającą z elementów aluminiowych (rączek, torów, łączników, itp.) przed ich docięciem pod dany wymiar. Zdjęcie folii pozwoli stwierdzić ewentualne wady jakościowe (np. zarysowania).