

Maksymalne obciążenie przewodnic: 35 kg
 Długość przewodnic: 300, 350, 400, 450, 500, 550 mm
 Regulacja wysokości: $0 \div 2$ mm
 Regulacja głębokości: $0 \div 5$ mm
 Regulacja szerokości: $0 \div 1,5$ mm

LW - szerokość wewnętrzną korpusu
 SKW - szerokość wewnętrzną szuflady

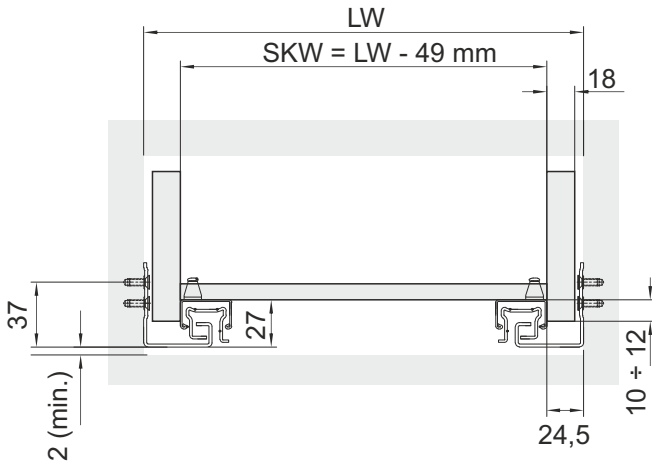

Mocowanie przewodnic

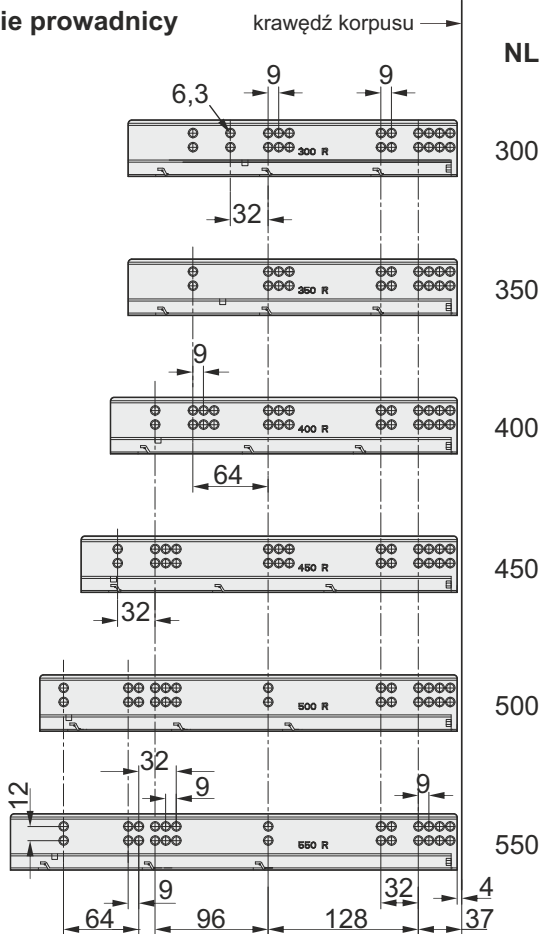

NL - długość nominalna przewodnic
 LT - głębokość wewnętrzną korpusu
 Grubość boków szuflady: 18 mm

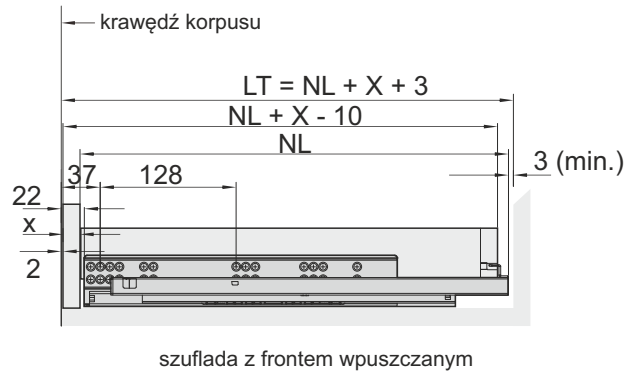
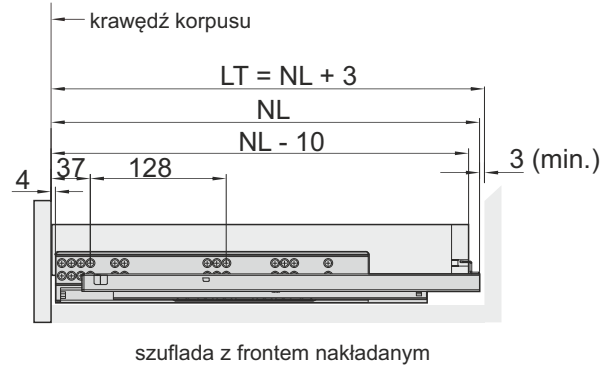

Wymiary montażowe szuflady

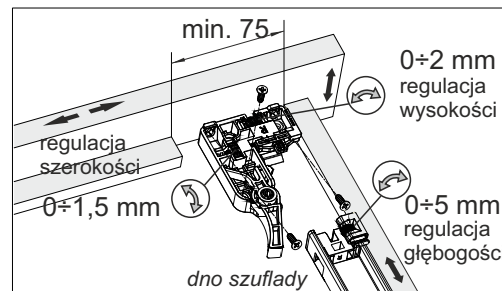
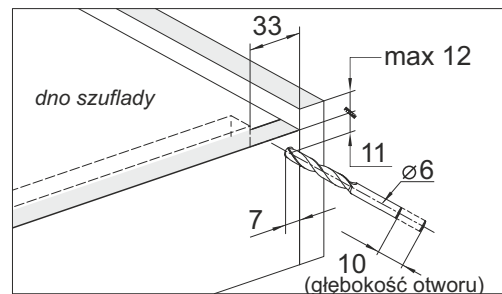

Do dokładnego wyznaczenia położenia otworów w korpusie szuflady zaleca się stosować przyrząd wiertarski do szuflad z przewodnicą dolnego montażu (ind.20415)